

RLE

Intelligent LED High-Bay Luminaire | Intelligente LED-Hallenstrahler | Luminaire LED Intelligent pour Grande Hauteur | Luminaria LED Inteligente de Gran Altura

GETTING STARTED | EINSTIEG |
COMMENCER | EMPEZANDO

OVERVIEW ÜBERBLICK APERÇU VISIÓN GENERAL

The **RLE** Intelligent LED High-Bay Luminaire enables advanced lighting controls for impressive energy savings, unlocks beyond lighting applications, and empowers users to more efficiently and affordably maintain a state-of-the-art facility for the lifetime of the luminaire. For more information on product specifications and lighting tools visit [siteworx.io](https://www.siteworx.io).

Die **RLE** Intelligent LED High-Bay Luminaire ermöglicht fortschrittliche Beleuchtungssteuerungen für beeindruckende Energieeinsparungen, öffnet sich über Beleuchtungsanwendungen hinaus und ermöglicht Benutzern eine effizientere und kostengünstigere Wartung von a State-of-the-Art-Anlage für die Lebensdauer der Leuchte. Weitere Informationen zu Produktspezifikationen und Lichtwerkzeugen finden Sie unter [siteworx.io](https://www.siteworx.io).

Le luminaire **RLE** Intelligent LED High-Bay permet des commandes d'éclairage avancées pour des économies d'énergie impressionnantes, déverrouille au-delà des applications d'éclairage et permet aux utilisateurs de maintenir plus efficacement et à moindre coût un installation de pointe pour la durée de vie du luminaire. Pour plus d'informations sur les spécifications des produits et les outils d'éclairage, visitez [siteworx.io](https://www.siteworx.io).

La luminaria **RLE** Intelligent LED High-Bay permite controles de iluminación avanzados para ahorros de energía impresionantes, desbloquea más allá de las aplicaciones de iluminación y permite a los usuarios mantener de manera más eficiente y económica un instalación de última generación para la vida útil de la luminaria. Para obtener más información sobre las especificaciones del producto y las herramientas de iluminación, visite [siteworx.io](https://www.siteworx.io).



PRODUCT SAFETY | PRODUKTSICHERHEIT | SÉCURITÉ DES PRODUITS | SEGURIDAD DEL PRODUCTO

READ THESE INSTRUCTIONS BEFORE USING THE PRODUCT LESEN SIE DIESE ANWEISUNGEN BEVOR SIE DIESES PRODUKT VERWENDEN LIRE CES INSTRUCTIONS AVANT D'UTILISER CE PRODUIT LEA ESTAS INSTRUCCIONES ANTES DE USAR ESTE PRODUCTO

When using electrical equipment, basic safety precautions should always be followed, including the following:

- ⚠ This product must be installed in accordance with the applicable installation codes by a person familiar with the construction and operation of the product and the hazards involved.
- ⚠ To avoid risk of electrical shock, disconnect power before installing, wiring, or servicing the luminaire.
- ⚠ The light source contained in this luminaire shall only be replaced by the manufacturer or similar qualified person.
- ⚠ Do not apply paint, lubricants or other coatings to luminaire, suspension cables, or fasteners.
- ⚠ Do not use luminaire if the housing, aircraft cables, optics, or power cable are damaged. If the supply cord is damaged, it must be replaced by the manufacturer, its service agent or similarly qualified persons in order to avoid a hazard.
- ⚠ Only handle luminaire by sheet metal surfaces. Do not grasp or handle optical lenses with your fingers or hands. In the event you need to clean the lens, use a damp cloth and gently swab the affected area. Clean with mild soap and water only.
- ⚠ Maintain 10 ft (3 m) setback from walls open to exterior.
- ⚠ Operation of this equipment is subject to the following two conditions: (1) this equipment or device may not cause harmful interference, and (2) this equipment or device must accept any interference, including interference that may cause undesired operation.

Bei der Verwendung elektrischer Geräte sollten immer grundlegende Sicherheitsvorkehrungen getroffen werden, einschließlich der folgenden:

- ⚠ Dieses Produkt muss gemäß den geltenden Installationsvorschriften von einer Person installiert werden, die mit der Konstruktion und dem Betrieb des Produkts und den damit verbundenen Gefahren vertraut ist.
- ⚠ Um das Risiko eines Stromschlags zu vermeiden, trennen Sie die Stromversorgung, bevor Sie die Leuchte installieren, verkabeln oder warten.
- ⚠ Die in dieser Leuchte enthaltene Lichtquelle darf nur vom Hersteller oder einer ähnlich qualifizierten Person ausgetauscht werden.
- ⚠ Geeignet für den Innenbereich.
- ⚠ Tragen Sie keine Farbe, Schmiermittel oder andere Beschichtungen auf Leuchten, Aufhängekabel oder Befestigungselemente auf.
- ⚠ Leuchte nicht verwenden, wenn Gehäuse, Flugzeugkabel, Optik oder Stromkabel beschädigt sind. Wenn das Netzkabel beschädigt ist, muss es vom Hersteller, seinem Kundendienst oder ähnlich qualifizierten Personen ersetzt werden, um Gefahren zu vermeiden. Nur mit milder Seife und Wasser reinigen.
- ⚠ Leuchte nur an Blechoberflächen anfassen. Fassen oder handhaben Sie optische Linsen nicht mit den Fingern oder Händen. Falls Sie die Linse reinigen müssen, verwenden Sie ein feuchtes Tuch und wischen Sie die betroffene Stelle vorsichtig ab.
- ⚠ Halten Sie einen Abstand von 3 m von Wänden ein, die nach außen offen sind.
- ⚠ Der Betrieb dieses Geräts unterliegt den folgenden zwei Bedingungen: (1) dieses Gerät oder Gerät darf keine schädlichen Interferenzen verursachen, und (2) dieses Gerät oder Gerät muss alle Interferenzen akzeptieren, einschließlich Interferenzen, die einen unerwünschten Betrieb verursachen können.

Lors de l'utilisation d'équipements électriques, des précautions de sécurité de base doivent toujours être suivies, notamment les suivantes:

- ⚠ Ce produit doit être installé conformément aux codes d'installation applicables par une personne familière avec la construction et le fonctionnement du produit et les risques impliqués.
- ⚠ Pour éviter tout risque de choc électrique, débranchez l'alimentation avant d'installer, de câbler ou d'entretenir le luminaire.
- ⚠ La source lumineuse contenue dans ce luminaire ne doit être remplacée que par le fabricant ou une personne qualifiée similaire.
- ⚠ Convient pour une utilisation en intérieur.
- ⚠ N'appliquez pas de peinture, de lubrifiants ou d'autres revêtements sur le luminaire, les câbles de suspension ou les attaches.
- ⚠ N'utilisez pas de luminaire si le boîtier, les câbles d'avion, l'optique ou le câble d'alimentation sont endommagés. Si le cordon d'alimentation est endommagé, il doit être remplacé par le fabricant, son agent de service ou des personnes de qualification similaire afin d'éviter tout danger.
- ⚠ Ne manipulez le luminaire que par des surfaces en tôle. Ne saisissez pas et ne manipulez pas les lentilles optiques avec vos doigts ou vos mains. Si vous devez nettoyer la lentille, utilisez un chiffon humide et tamponnez doucement la zone affectée. Nettoyer avec du savon doux et de l'eau seulement.
- ⚠ Maintenir un retrait de 10 pi (3 m) des murs ouverts vers l'extérieur.
- ⚠ Le fonctionnement de cet équipement est soumis aux deux conditions suivantes : (1) cet équipement ou appareil ne doit pas causer d'interférences nuisibles, et (2) cet équipement ou appareil doit accepter toute interférence, y compris les interférences pouvant entraîner un fonctionnement indésirable.

Al usar equipos eléctricos, siempre se deben seguir las precauciones básicas de seguridad, incluidas las siguientes:

- ⚠ Este producto debe ser instalado de acuerdo con los códigos de instalación aplicables por una persona familiarizada con la construcción y operación del producto y los peligros involucrados.
- ⚠ Para evitar el riesgo de descarga eléctrica, desconecte la energía antes de instalar, cablear o reparar la luminaria.
- ⚠ La fuente de luz contenida en esta luminaria solo debe ser reemplazada por el fabricante o una persona calificada similar.
- ⚠ Apto para uso en interiores.
- ⚠ No aplique pintura, lubricantes u otros revestimientos a la luminaria, cables de suspensión o sujetadores.
- ⚠ No utilice la luminaria si la carcasa, los cables del avión, la óptica o el cable de alimentación están dañados. Si el cable de alimentación está dañado, debe ser reemplazado por el fabricante, su agente de servicio o personas calificadas de manera similar para evitar un peligro.
- ⚠ Manipule la luminaria únicamente por superficies de chapa. No agarre ni manipule lentes ópticas con los dedos o las manos. En caso de que necesite limpiar la lente, use un paño húmedo y frote suavemente el área afectada. Limpiar solo con agua y jabón suave.
- ⚠ Mantenga un retroceso de 10 pies (3 m) desde las paredes abiertas hacia el exterior.
- ⚠ El funcionamiento de este equipo está sujeto a las siguientes dos condiciones: (1) este equipo o dispositivo no puede causar interferencias dañinas y (2) este equipo o dispositivo debe aceptar cualquier interferencia, incluidas las interferencias que puedan causar un funcionamiento no deseado.

**SAVE THESE INSTRUCTIONS. | ANLEITUNG AUFBEWAHREN.
CONSERVEZ CES INSTRUCTIONS. | GUARDA ESTAS INSTRUCCIONES.**

STEP 1 | SCHRITT 1 | ÉTAPE 1 | PASO 1

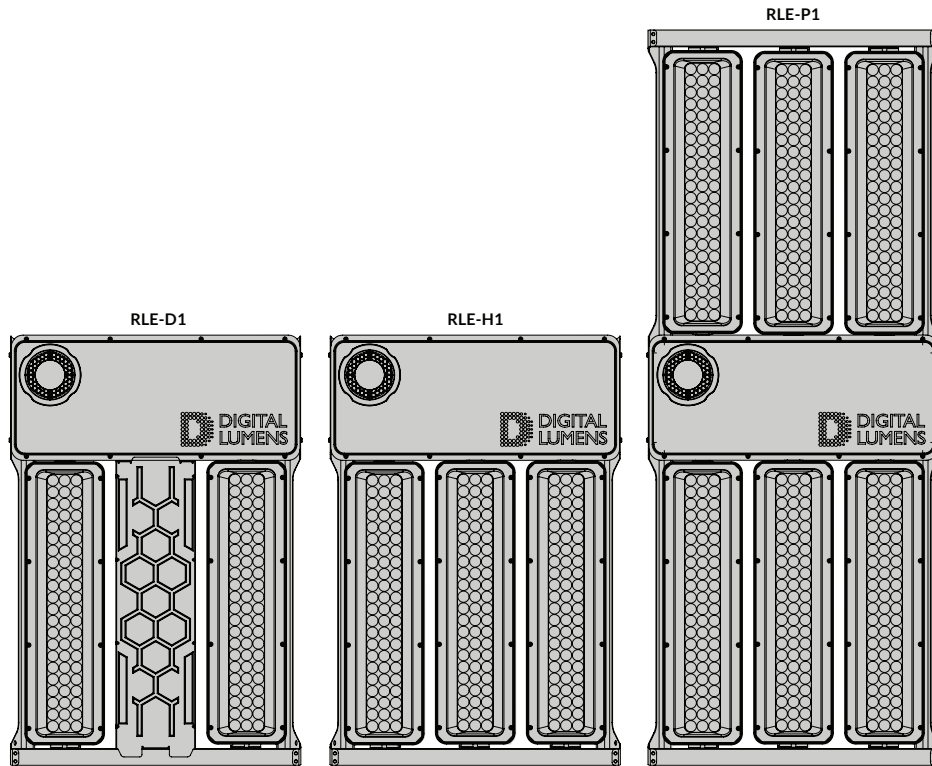

Verify RLE Model.

Überprüfen Sie das RLE-Modell.

Vérifiez le modèle RLE.

Verifique el modelo RLE.

Product Ratings:

RLE-D1-ST: 120 to 277 VAC, 50/60 Hz, 145 W (maximum), 1.21 A (maximum)
 RLE-H1-ST: 120 to 277 VAC, 50/60 Hz, 214 W (maximum), 1.79 A (maximum)
 RLE-P1-ST: 120 to 277 VAC, 50/60 Hz, 428 W (maximum), 3.56 A (maximum)
 RLE-D1-HV: 347 to 480 VAC, 50/60 Hz, 148 W (maximum), 0.43 A (maximum)
 RLE-H1-HV: 347 to 480 VAC, 50/60 Hz, 217 W (maximum), 0.63 A (maximum)
 RLE-P1-HV: 347 to 480 VAC, 50/60 Hz, 434 W (maximum), 1.25 A (maximum)

Produktbewertungen:

RLE-D1-ST: 120 zu 277 VAC, 50/60 Hz, 145 W (maximal), 1.21 A (maximal)
 RLE-H1-ST: 120 zu 277 VAC, 50/60 Hz, 214 W (maximal), 1.79 A (maximal)
 RLE-P1-ST: 120 zu 277 VAC, 50/60 Hz, 428 W (maximal), 3.56 A (maximal)
 RLE-D1-HV: 347 zu 480 VAC, 50/60 Hz, 148 W (maximal), 0.43 A (maximal)
 RLE-H1-HV: 347 zu 480 VAC, 50/60 Hz, 217 W (maximal), 0.63 A (maximal)
 RLE-P1-HV: 347 zu 480 VAC, 50/60 Hz, 434 W (maximal), 1.25 A (maximal)

Calificaciones de productos:

RLE-D1-ST: 120 pour 277 VAC, 50/60 Hz, 145 W (maximum), 1.21 A (maximum)
 RLE-H1-ST: 120 pour 277 VAC, 50/60 Hz, 214 W (maximum), 1.79 A (maximum)
 RLE-P1-ST: 120 pour 277 VAC, 50/60 Hz, 428 W (maximum), 3.56 A (maximum)
 RLE-D1-HV: 347 pour 480 VAC, 50/60 Hz, 148 W (maximum), 0.43 A (maximum)
 RLE-H1-HV: 347 pour 480 VAC, 50/60 Hz, 217 W (maximum), 0.63 A (maximum)
 RLE-P1-HV: 347 pour 480 VAC, 50/60 Hz, 434 W (maximum), 1.25 A (maximum)

Évaluations du produit:

RLE-D1-ST: 120 para 277 VAC, 50/60 Hz, 145 W (máximo), 1.21 A (máximo)
 RLE-H1-ST: 120 para 277 VAC, 50/60 Hz, 214 W (máximo), 1.79 A (máximo)
 RLE-P1-ST: 120 para 277 VAC, 50/60 Hz, 428 W (máximo), 3.56 A (máximo)
 RLE-D1-HV: 347 para 480 VAC, 50/60 Hz, 148 W (máximo), 0.43 A (máximo)
 RLE-H1-HV: 347 para 480 VAC, 50/60 Hz, 217 W (máximo), 0.63 A (máximo)
 RLE-P1-HV: 347 para 480 VAC, 50/60 Hz, 434 W (máximo), 1.25 A (máximo)

STEP 2 | SCHRITT 2 | ÉTAPE 2 | PASO 2

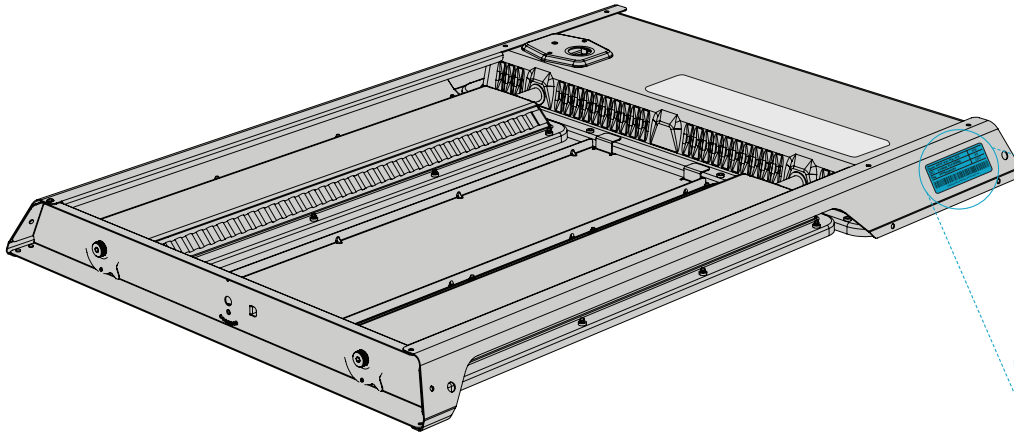

Verify and use optic type specified in the project plan — Wide, Narrow, Wide Glass, or Narrow Glass. The optic type is printed on the luminaire serial number label.

Note: Wide and Narrow optics are made of plastic.

Überprüfen und verwenden Sie den im Projektplan angegebenen Optiktyp – Wide, Narrow, Wide Glass oder Narrow Glass. Der Optiktyp ist auf dem Seriennummernschild der Leuchte aufgedruckt.

Hinweis: Wide- und Narrow-Optiken bestehen aus Kunststoff.

Vérifiez et utilisez le type d'optique spécifié dans le plan de projet — Wide, Narrow, Wide Glass ou Narrow Glass. Le type d'optique est imprimé sur l'étiquette du numéro de série du luminaire.

Remarque: Les optiques larges et étroites sont en plastique.

Verifique y use el tipo de óptica especificado en el plan del proyecto: ancho, estrecho, vidrio ancho o vidrio estrecho. El tipo de óptica está impreso en la etiqueta del número de serie de la luminaria.

Nota: Las ópticas ancha y estrecha están hechas de plástico.

STEP 3 | SCHRITT 3 | ÉTAPE 3 | PASO 3

SERIAL NUMBER LABELS SERIENNUMMERN-ETIKETTEN ÉTIQUETTES DE NUMÉRO DE SÉRIE ETIQUETAS DE NÚMERO DE SERIE

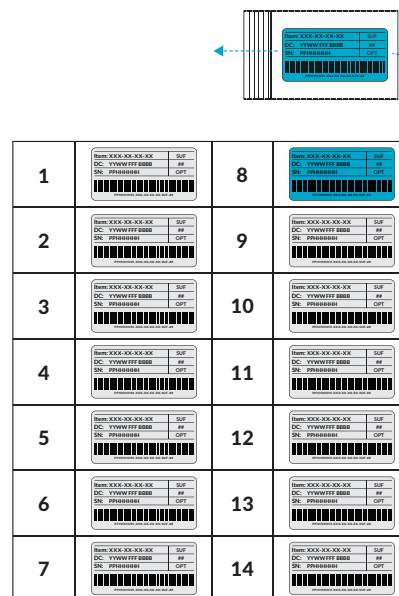
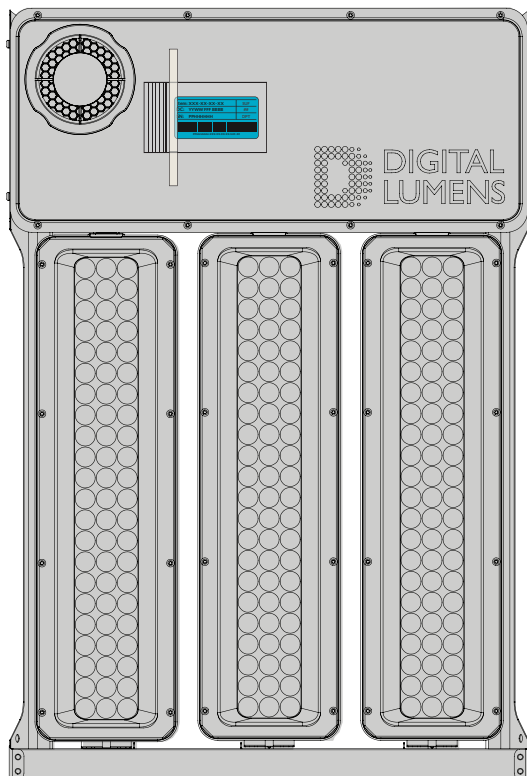

Example of an Excel spread sheet sticker book file.
Beispiel einer Excel-Tabellen-Aufkleberbuchdatei.
Exemple de fichier de livre d'autocollants de feuille de calcul Excel.
Ejemplo de un archivo de libro de pegatinas de hoja de cálculo de Excel.

Detach the plastic bag from luminaire. Open the bag and remove the serial number label. Track the label using the preferred serial number sticker tracking process (eg. sticker book).

Note: For more information contact your SiteWorx Software Representative.

Lösen Sie die Plastiktüte von der Leuchte. Öffnen Sie die Tüte und entfernen Sie das Etikett mit der Seriennummer. Verfolgen Sie das Etikett mit der bevorzugten Verfolgung des Seriennummernaufklebers verarbeiten (z. B. Stickerheft).

Hinweis: Für weitere Informationen wenden Sie sich bitte an Ihren SiteWorx Software-Vertreter.

Détachez le sac en plastique du luminaire. Ouvrez le sac et retirez l'étiquette du numéro de série. Suivez l'étiquette à l'aide du suivi d'autocollant de numéro de série préféré processus (par exemple, livre d'autocollants).

Remarque: Pour plus d'informations contactez votre Représentant SiteWorx Software.

Separate the bolsa de plástico de la luminaria. Abra la bolsa y retire la etiqueta del número de serie. Realice un seguimiento de la etiqueta utilizando el seguimiento de la etiqueta adhesiva del número de serie preferido proceso (por ejemplo, libro de pegatinas).

Nota: Para más información póngase en contacto con su Representante de SiteWorx Software.

STEP 4 | SCHRITT 4 | ÉTAPE 4 | PASO 4

MAKE ELECTRICAL CONNECTIONS ELEKTRISCHE ANSCHLÜSSE HERSTELLEN FAIRE LES RACCORDEMENTS ÉLECTRIQUES REALIZAR CONEXIONES ELÉCTRICAS

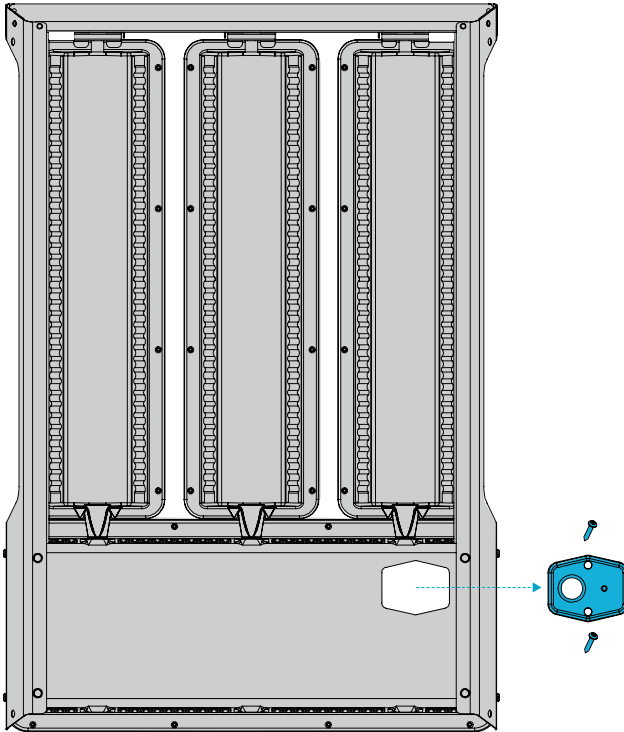

- ⚠ To avoid risk of damage or electrical shock, disconnect power before installing, wiring, or servicing the luminaire.
- ⚠ Um das Risiko einer Beschädigung oder eines Stromschlags zu vermeiden, Trennen Sie die Stromversorgung vor der Installation, Verkabelung oder Wartung der Leuchte.
- ⚠ Pour éviter tout risque de dommage ou de choc électrique, débrancher l'alimentation avant d'installer, de câbler ou l'entretien du luminaire.
- ⚠ Para evitar el riesgo de daños o descargas eléctricas, desconecte la alimentación antes de instalar, cablear o mantenimiento de la luminaria.

Remove (2x) Phillips® screws retaining the wiring compartment access panel.

Note: Wiring compartment access cover is suitable for cables with Ø 7 to 9 mm (0.275 to 0.365 inch).

Entfernen Sie (2x) Phillips®-Schrauben, die die Verkabelung halten Zugangsklappe zum Fach.

Hinweis: Die Zugangsabdeckung zum Anschlussraum ist für Kabel mit einem Durchmesser von Ø 7 bis 9 mm (0.275 bis 0.365 inch) geeignet.

Retirez les (2x) vis Phillips® retenant le câblage panneau d'accès au compartiment.

Remarque: Le couvercle d'accès au compartiment de câblage convient aux câbles de Ø 7 à 9 mm (0.275 à 0.365 inch).

Quite los (2x) tornillos Phillips® que retienen el cableado panel de acceso al compartimento.

Nota: La tapa de acceso al compartimento de cableado es adecuada para cables de Ø 7 a 9 mm (0.275 a 0.365 inch).

STEP 5 | SCHRITT 5 | ÉTAPE 5 | PASO 5

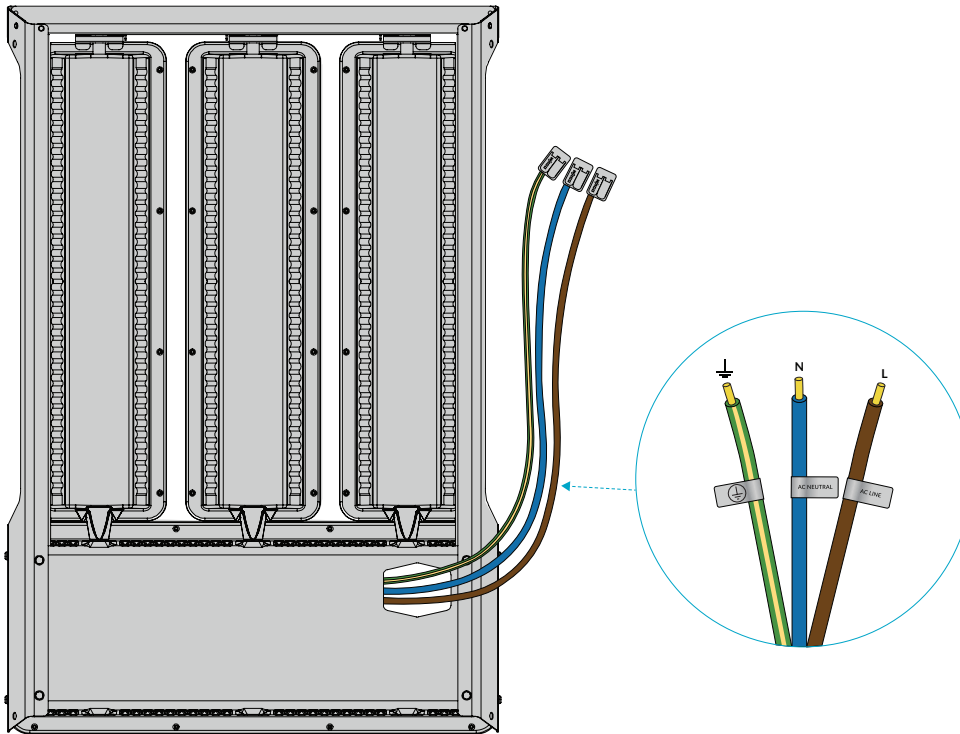

Extract the internal three-wire bundle from wiring compartment and identify the wire leads.

Entnehmen Sie das interne Dreidrahtbündel aus der Verkabelung Fach und identifizieren Sie die Kabeladern.

Extraire le faisceau interne de trois fils du câblage compartiment et identifier les fils conducteurs.

Extraiga el paquete interno de tres cables del cableado compartimento e identifique los cables conductores.

STEP 6 | SCHRITT 6 | ÉTAPE 6 | PASO 6

GROUND/BODEN SOL/SUELO

- Green/Yellow / Grün/Gelb
Vert/Jaune / Verde/Amarillo
- Green/Yellow / Grün/Gelb
Vert/Jaune / Verde/Amarillo

NEUTRAL/NEUTRAL NEUTRE/NEUTRAL

- Blue / Blau
Bleu / Azul
- Blue / Blau
Bleu / Azul

LINE/LINIE LIGNE/LÍNEA

- Brown / Braun
Marron / Marrón
- Brown / Braun
Marron / Marrón

Connect external wiring to internal wire bundle using supplied WAGO® splicing connectors.

Verbinden Sie die externe Verkabelung mit dem internen Kabelbündel mit mitgelieferten WAGO®-Spleißverbindern.

Connectez le câblage externe au faisceau de fils interne à l'aide connecteurs d'épissage WAGO® fournis.

Conecte el cableado externo al paquete de cables interno usando conectores de empalme WAGO® suministrados.

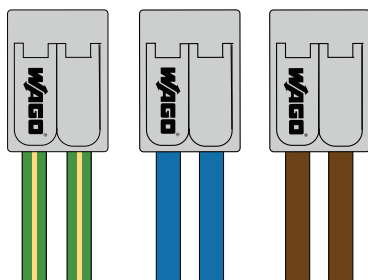

STEP 7 | SCHRITT 7 | ÉTAPE 7 | PASO 7

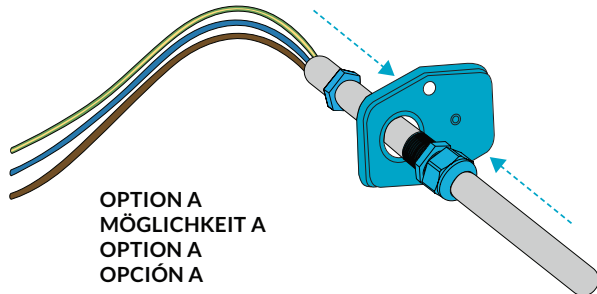

OPTION A
MÖGLICHKEIT A
OPTION A
OPCIÓN A

Use cable gland or suitable IP-rated wiring connector (supplied by installer) to route power cable through access panel.

Verwenden Sie eine Kabelverschraubung oder einen geeigneten IP-bewerteten Kabelverbinder (vom Installateur bereitgestellt), um das Netzkabel durch die Zugangsabdeckung zu führen.

Utilisez un presse-étoupe ou un connecteur de câblage de classe IP approprié (fourni par l'installateur) pour acheminer le câble d'alimentation à travers le panneau d'accès.

Utilice un prensaestopas o un conector de cableado con clasificación IP adecuado (suministrado por el instalador) para enrutar el cable de alimentación a través del panel de acceso.

- ⚠ Ensure cable gland is installed with correct torque. Required torque for supplied cable gland is 5 N-m (44.2 inch/lb) for inner nut, and 3.36 N-m (29.5 inch/lb) for outer nut.
- ⚠ Stellen Sie sicher, dass die Kabelverschraubung mit dem richtigen Drehmoment installiert ist. Das erforderliche Drehmoment für die mitgelieferte Kabelverschraubung beträgt 5 N-m (44.2 inch/lb) für Innenmutter und 3.36 N-m (29.5 inch/lb) für äußere Mutter.

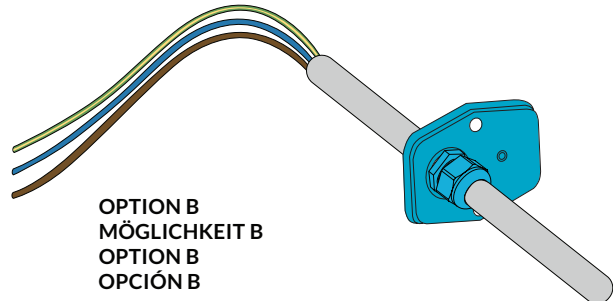

OPTION B
MÖGLICHKEIT B
OPTION B
OPCIÓN B

Use pre-assembled IP-rated wiring connector (sold separately) to route power cable through access panel.

Verwenden Sie einen vormontierten IP-bewerteten Kabelstecker (separat erhältlich) zum Durchführen des Stromkabels Zugangspanel.

Utilisez un connecteur de câblage IP pré-assemblé (vendu séparément) pour acheminer le câble d'alimentation à travers Panneau d'accès.

Utilice un conector de cableado con clasificación IP preensamblado (se vende por separado) para enrutar el cable de alimentación a través panel de acceso.

- ⚠ Assurez-vous que le presse-étoupe est installé avec un couple correct. Le couple requis pour le presse-étoupe fourni est de 5 N-m (44.2 inch/lb) pour l'écrou intérieur et 3.36 N-m (29.5 inch/lb) pour écrou extérieur.
- ⚠ Asegúrese de que el prensaestopas esté instalado con el par de apriete correcto. El par de apriete requerido para el prensaestopas suministrado es de 5 N-m (44.2 inch/lb) para la tuerca interior y 3.36 N-m (29.5 inch/lb) para tuerca exterior.

STEP 8 | SCHRITT 8 | ÉTAPE 8 | PASO 8

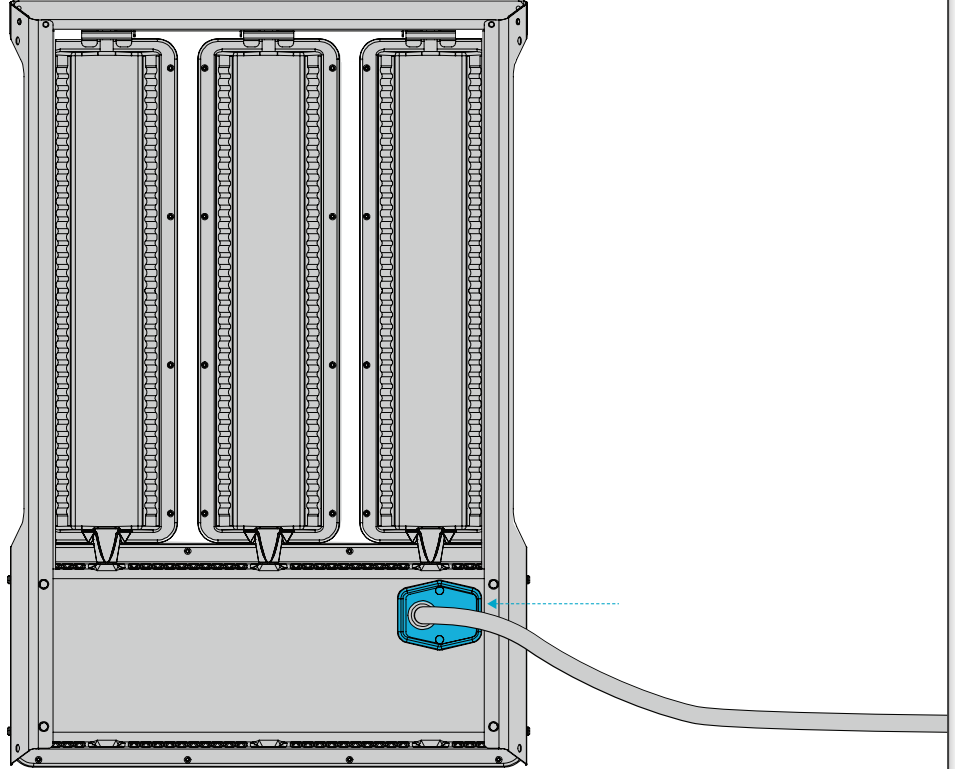

Replace wiring compartment access panel and tighten screws to 0.49 N-m (4.3 inch-lb).

Ersetzen Sie die Zugangsabdeckung des Kabelraums und Ziehen Sie die Schrauben mit 0.49 N-m (4.3 inch-lb) anziehen.

Remplacer le panneau d'accès au compartiment de câblage et serrez les vis à 0.49 N-m (4.3 inch-lb).

Vuelva a colocar el panel de acceso al compartimiento de cableado y apriete los tornillos a 0.49 N-m (4.3 inch-lb).

STEP 9 | SCHRITT 9 | ÉTAPE 9 | PASO 9

AIRCRAFT CABLE MOUNT FLUGZEUGKABELHALTERUNG SUPPORT DE CÂBLE D'AVION MONTAJE DE CABLE DE AVIÓ

Proceed to Step 10 if you are not using Aircraft Cable Mount.
Fahren Sie mit Schritt 10 fort, wenn Sie keine Flugzeugkabelhalterung verwenden.
Passez à l'étape 10 si vous n'utilisez pas le support de câble d'avion.
Continúe con el paso 10 si no está utilizando el soporte de cable para aeronaves.

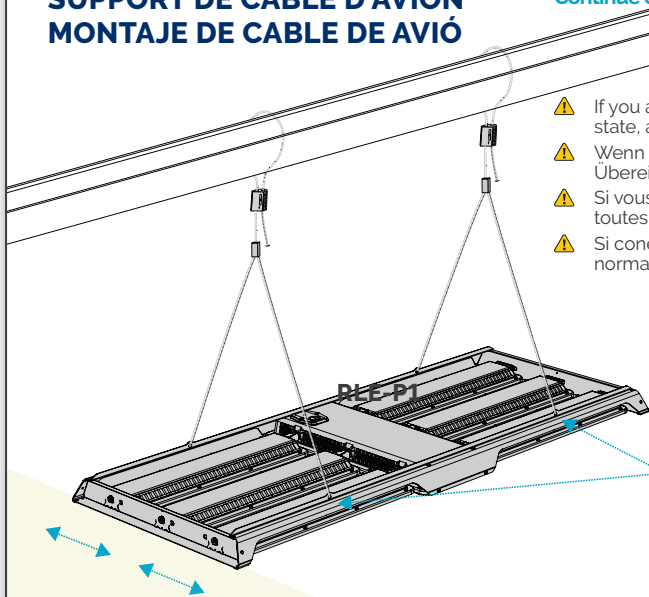

- ⚠ If you attach a safety cable, attach it to the luminaire in accordance with all national, state, and local construction codes.
- ⚠ Wenn Sie ein Sicherheitskabel anbringen, befestigen Sie es an der Leuchte in Übereinstimmung mit allen nationalen, staatlichen und lokalen Bauordnungen bzw.
- ⚠ Si vous attachez un câble de sécurité, attachez-le au luminaire conformément à toutes les réglementations nationales, étatiques et locales codes de construction.
- ⚠ Si conecta un cable de seguridad, conéctelo a la luminaria de acuerdo con todas las normas nacionales, estatales y locales. códigos de construcción.

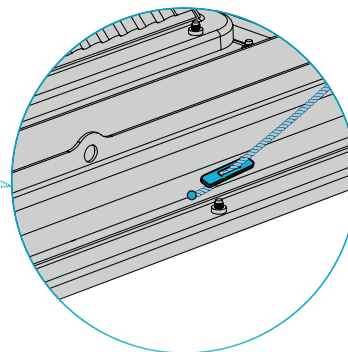

- ⚠ Arrows indicate aisle direction.
- ⚠ Pfeile zeigen Gangrichtung.
- ⚠ Flèches indiquer direction allée.
- ⚠ Flechas indicar dirección del pasillo.

Fastening hardware supplied by installer.

- Refer to sticker map to confirm the correct location and orientation of luminaire
- Secure aircraft cable to a beam, truss, or other secure mounting point
- Connect cable to luminaire housing using aircraft cable hanging hardware
- Use a box level to level the luminaire

Notes: Luminaire must be positioned at least 203 mm (8 inches) from ceiling. For aisle illumination, verify that luminaire is oriented correctly.

Befestigungsmaterial vom Installateur geliefert.

- Beziehen Sie sich auf die Aufkleberkarte, um die Richtigkeit zu bestätigen Standort und Ausrichtung der Leuchte
- Sichern Sie das Flugzeugkabel an einem Balken, einer Traverse oder einem anderen sicheren Befestigungspunkt
- Verbinden Sie das Kabel mit dem Flugzeugkabel-Aufhängungsmaterial mit dem Leuchtengehäuse
- Verwenden Sie eine Kastenwaage, um die Leuchte zu nivellieren

Anmerkungen: Die Leuchte muss mindestens 203 mm (8 inches) von der Decke entfernt positioniert werden. Vergewissern Sie sich bei der Gangbeleuchtung, dass die

Leuchte richtig ausgerichtet ist.

Matériel de fixation fourni par l'installateur.

- Reportez-vous à la carte des autocollants pour confirmer le bon emplacement et orientation du luminaire
- Fixez le câble de l'avion à une poutre, une poutre ou un autre point de montage sécurisé
- Connectez le câble au boîtier du luminaire à l'aide du matériel de suspension de câble d'avion
- Utilisez un niveau de boîte pour niveler le luminaire

Remarques: Le luminaire doit être positionné à au moins 203 mm (8 inches) du plafond. Pour l'éclairage de l'allée, vérifiez que le luminaire est correctement orienté.

Hardware de fijación suministrado por el instalador.

- Consulte el mapa de calcomanías para confirmar la correcta ubicación y orientación de la luminaria
- Asegure el cable de la aeronave a una viga, armadura u otro punto de montaje seguro
- Conecte el cable a la carcasa de la luminaria utilizando accesorios para colgar cables de aviones
- Use un nivel de caja para nivelar la luminaria

Notas: La luminaria debe colocarse al menos 203 mm (8 inches) del techo. Para la iluminación de pasillos, verifique que la luminaria esté orientado correctamente.

STEP 10 | SCHRITT 10 | ÉTAPE 10 | PASO 10

RIGID MOUNT STARRE HALTERUNG SUPPORT RIGIDE MONTAJE RÍGIDO

Proceed to Step 11 if you are not using Rigid Mount.
Fahren Sie mit Schritt 11 fort, wenn Sie keine starre Halterung verwenden.
Passez à l'étape 11 si vous n'utilisez pas le support rigide.
Continúe con el paso 11 si no está utilizando el montaje rígido.

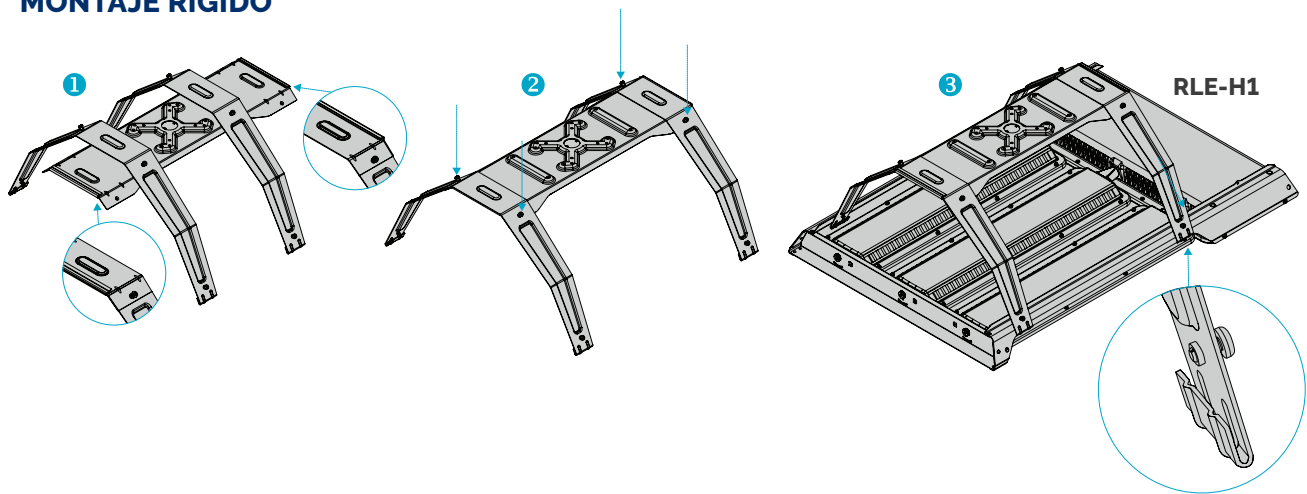

Fastening hardware supplied by installer.

- Refer to sticker map to confirm the correct location and orientation of luminaire
- Assemble mounting bracket and make sure the legs go under the lip (Step 1)
- Fasten mounting bracket screws (Step 2)
- Snap luminaire into mounting bracket and fasten screws into luminaire housing, ensuring that they are fully inserted (Step 3)
- Secure mounting bracket and luminaire to mounting surface
- Use a box level to level the luminaire

Note: For aisle illumination applications, verify that luminaire is oriented correctly in relation to the aisle axis.

Befestigungsmaterial vom Installateur geliefert.

- Beziehen Sie sich auf die Aufkleberkarte, um die Richtigkeit zu bestätigen Standort und Ausrichtung der Leuchte
- Montieren Sie die Halterung und stellen Sie sicher, dass die Beine unter die Lippe gehen (Schritt 1)
- Befestigungsschrauben anziehen (Schritt 2)
- Leuchte in Montagebügel einrasten und Schrauben im Leuchtengehäuse fest einschrauben (Schritt 3)
- Befestigungsbügel und Leuchte an Montagefläche
- Verwenden Sie eine Kastenwaage, um die Leuchte zu nivellieren

Anmerkungen: Überprüfen Sie dies für Gangbeleuchtungsanwendungen Leuchte korrekt zur Gangachse ausgerichtet ist.

Matériel de fixation fourni par l'installateur.

- Reportez-vous à la carte des autocollants pour confirmer le bon emplacement et orientation du luminaire
- Assemblez le support de montage et assurez-vous que les pieds passent sous la lèvre (Étape 1)
- Fixez les vis du support de montage (Étape 2)
- Enclenchez le luminaire dans le support de montage et serrez les vis dans le boîtier du luminaire, en vous assurant qu'elles sont complètement insérées (Étape 3)
- Fixez le support de montage et le luminaire à surface de montage
- Utilisez un niveau de boîte pour niveler le luminaire

Remarque: Pour les applications d'éclairage d'allée, vérifiez que luminaire est correctement orienté par rapport à l'axe de l'allée.

Hardware de fijación suministrado por el instalador.

- Consulte el mapa de calcomanías para confirmar la correcta ubicación y orientación de la luminaria
- Ensamble el soporte de montaje y asegúrese de que las patas pasen por debajo del borde (Paso 1)
- Apriete los tornillos del soporte de montaje (Paso 2)
- Encaje la luminaria en el soporte de montaje y apriete los tornillos en la carcasa de la luminaria, asegurándose de que estén completamente insertados (Paso 3)
- Fije el soporte de montaje y la luminaria a superficie de ensamblaje
- Use un nivel de caja para nivelar la luminaria

Nota: Para aplicaciones de iluminación de pasillos, verifique que la luminaria está orientada correctamente en relación con el eje del pasillo.

STEP 11 | SCHRITT 11 | ÉTAPE 11 | PASO 11

ROTATE LIGHT BARS LICHTBALKEN DREHEN ROTATION DES BARRES LUMINEUSES BARRAS DE LUCES GIRATORIAS

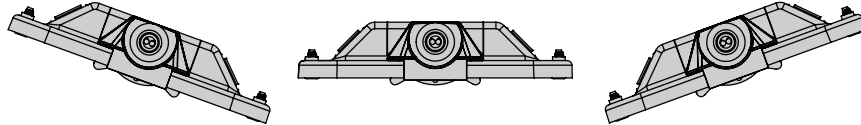

Rotate the lightbars into position as specified in the project plan. Refer to Appendix A for typical lightbar position examples.

Note: Ensure the light bar release buttons are secured within the appropriate detents.

Drehen Sie die Lichtleisten in die im Projektplan angegebene Position. In Anhang A finden Sie typische Beispiele für die Position der Lichtleiste.

Hinweis: Stellen Sie sicher, dass die Entriegelungsknöpfe der Lichtleiste in den entsprechenden Rasten gesichert sind.

Faites pivoter les barres lumineuses dans la position spécifiée dans le plan du projet. Reportez-vous à l'annexe A pour des exemples de position de barre lumineuse typique.

Remarque: Assurez-vous que les boutons de déverrouillage de la barre lumineuse sont fixés dans les crans appropriés.

Gire las barras de luces a su posición como se especifica en el plan del proyecto. Consulte el Apéndice A para ver ejemplos típicos de posiciones de barras de luces.

Nota: Asegúrese de que los botones de liberación de la barra de luces estén asegurados dentro de los seguros adecuados.

APPENDIX A | ANHANG A | ANNEXE A | APÉNDICE A

LIGHTBAR EXAMPLE 1 LICHTBALKEN BEISPIEL 1 EXEMPLE DE BARRE LUMINEUSE 1 EJEMPLO DE BARRA DE LUCES 1

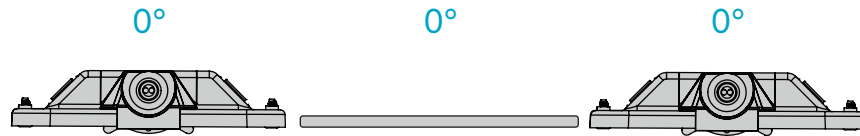

RLE-D1

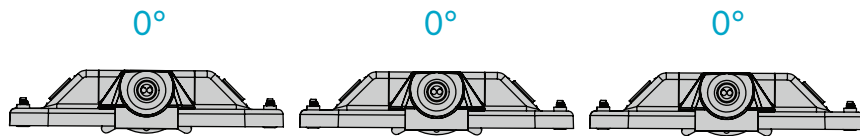

RLE-H1/P1

Open Area Application

(manufacturing, storage, loading doc)

Luminaire	Optic	Light Bar Setting
RLE-D1	WIDE	0°, 0°, 0°, 0°
RLE-H1/P1	WIDE	0°, 0°, 0°, 0°

Application de zone ouverte

(fabrication, stockage, chargement de doc)

Luminaire	Optique	Réglage de la Barre Lumineuse
RLE-D1	LARGE	0°, 0°, 0°, 0°
RLE-H1/P1	LARGE	0°, 0°, 0°, 0°

Open Area-Anwendung

(herstellung, lagerung, laden von dokumenten)

Leuchte	Optik	Lichtbalkeneinstellung
RLE-D1	WEITWINKEL	0°, 0°, 0°, 0°
RLE-H1/P1	WEITWINKEL	0°, 0°, 0°, 0°

Solicitud de área abierta

(fabricación, almacenamiento, carga de documentos)

Luminaria	Óptica	Ajuste de Barra de Luz
RLE-D1	AMPLIA	0°, 0°, 0°, 0°
RLE-H1/P1	AMPLIA	0°, 0°, 0°, 0°

LIGHTBAR EXAMPLE 2
LICHTBALKEN BEISPIEL 2
EXEMPLE DE BARRE LUMINEUSE 2
EJEMPLO DE BARRA DE LUCES 2

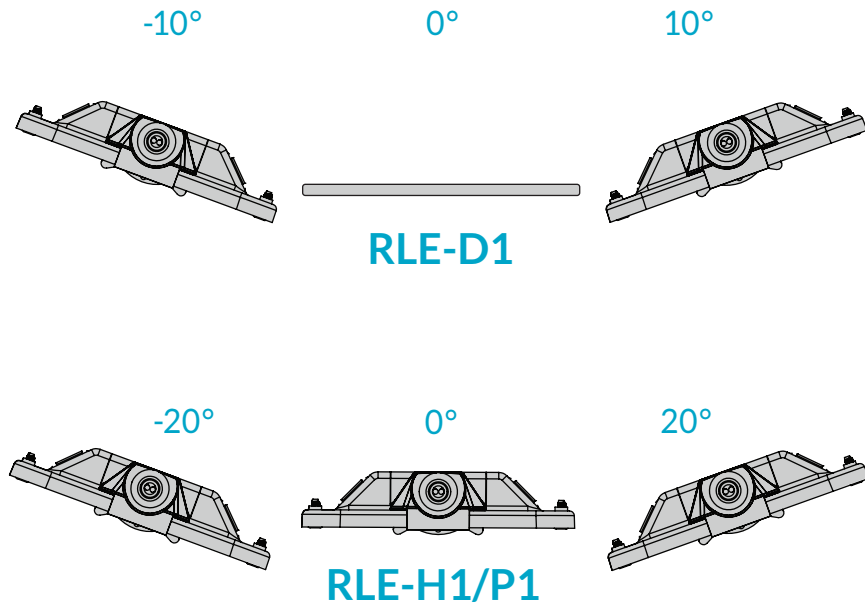

Application High-Bay/Racked

Luminaire	Optic	Light Bar Setting
RLE-D1	NARROW	-10°, 10°
RLE-H1/P1	NARROW	-20°, 0°, 20°

Application Grande Hauteur/en Rack

Luminaire	Optique	Réglage de la Barre Lumineuse
RLE-D1	ÉTROIT	-10°, 10°
RLE-H1/P1	ÉTROIT	-20°, 0°, 20°

Anwendung High-Bay/Racked

Leuchte	Optik	Lichtbalkeneinstellung
RLE-D1	RICHTSTRAHL	-10°, 10°
RLE-H1/P1	RICHTSTRAHL	-20°, 0°, 20°

Aplicación High-Bay/Rack

Luminaria	Óptica	Ajuste de Barra de Luz
RLE-D1	ESTRECHA	-10°, 10°
RLE-H1/P1	ESTRECHA	-20°, 0°, 20°

LIGHTBAR EXAMPLE 3
LICHTBALKEN BEISPIEL 3
EXEMPLE DE BARRE LUMINEUSE 3
EJEMPLO DE BARRA DE LUCES 3

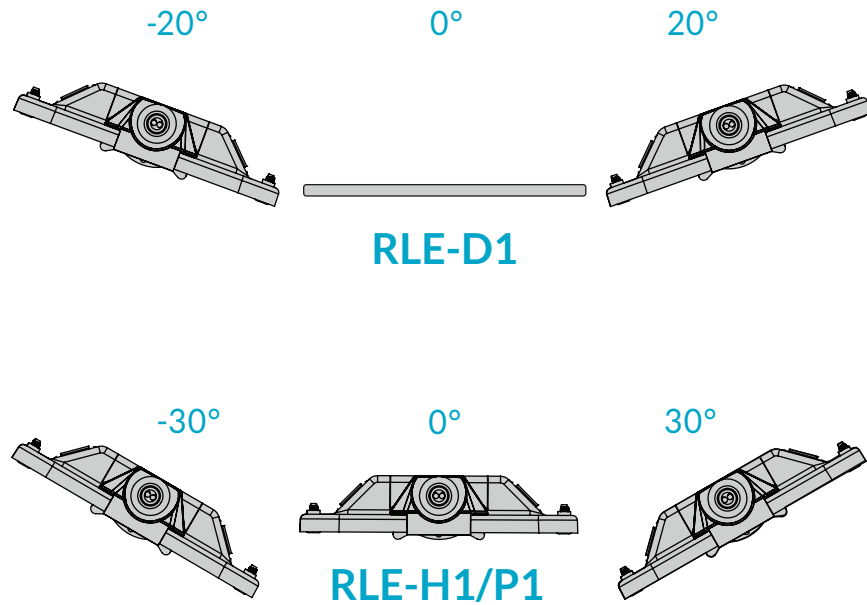

Application High-Bay/Racked
 (widely-spaced luminaires)

Luminaire	Optic	Light Bar Setting
RLE-D1	NARROW	-20°, 20°
RLE-H1/P1	NARROW	-30°, 0°, 30°

Application Grande Hauteur/en Rack
 (luminaires espacés)

Luminaire	Optique	Réglage de la Barre Lumineuse
RLE-D1	ÉTROIT	-20°, 20°
RLE-H1/P1	ÉTROIT	-30°, 0°, 30°

Anwendung High-Bay/Racked
 (weit auseinanderliegende Leuchten)

Leuchte	Optik	Lichtbalkeneinstellung
RLE-D1	RICHTSTRAHL	-20°, 20°
RLE-H1/P1	RICHTSTRAHL	-30°, 0°, 30°

Aplicación High-Bay/Rack
 (luminarias muy espaciadas)

Luminaria	Óptica	Ajuste de Barra de Luz
RLE-D1	ESTRECHA	-20°, 20°
RLE-H1/P1	ESTRECHA	-30°, 0°, 30°

APPENDIX B | ANHANG B | ANNEXE B | APÉNDICE B

REMOVING THE LGT SENSING AND COMMUNICATIONS MODULE ENTFERNEN DES LGT SENSOR- UND KOMMUNIKATIONSMODULS RETRAIT DU MODULE DE DÉTECTION ET DE COMMUNICATION LGT EXTRACCIÓN DEL MÓDULO DE DETECCIÓN Y COMUNICACIONES DE LGT

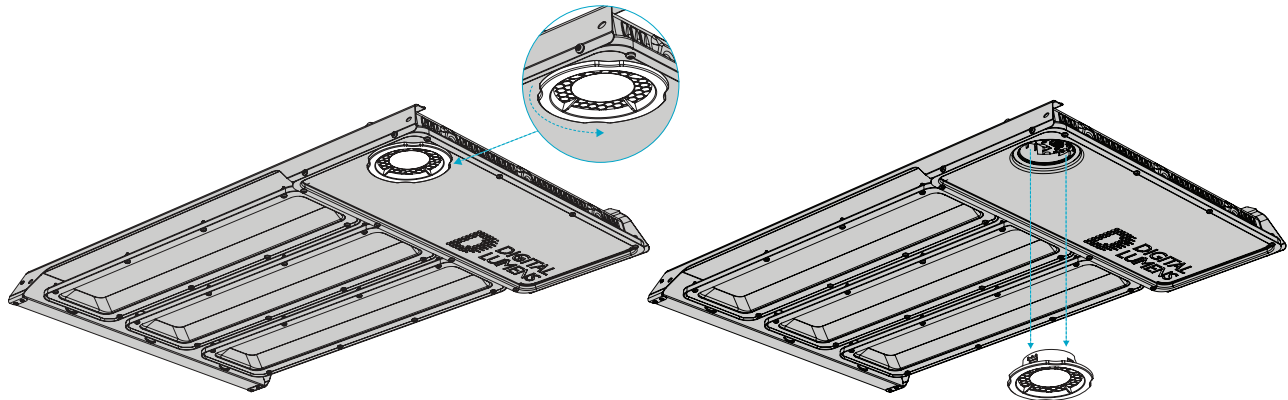

- ⚠ To avoid risk of electrical shock, disconnect the RLE power before installing, wiring, or servicing the module.
- ⚠ Um das Risiko eines Stromschlags zu vermeiden, trennen Sie die RLE-Stromversorgung, bevor Sie das Modul installieren, verdrahten oder warten.
- ⚠ Pour éviter tout risque de choc électrique, débranchez l'alimentation RLE avant d'installer, de câbler ou d'entretenir le module.
- ⚠ Para evitar el riesgo de descarga eléctrica, desconecte la alimentación del RLE antes de instalar, cablear o reparar el módulo.

Twist the LGT Module 1/4 turn counterclockwise and remove.

Drehen Sie das LGT-Modul um eine Vierteldrehung gegen den Uhrzeigersinn und entfernen.

Tourner le module LGT d'1/4 de tour dans le sens inverse des aiguilles d'une montre et retirez-le.

Gire el Módulo LGT 1/4 de vuelta en sentido contrario a las agujas del reloj y retirelo.

**INSTALLING THE LGT SENSING AND COMMUNICATIONS MODULE
INSTALLIEREN DES LGT SENSOR- UND KOMMUNIKATIONSMODULS
INSTALLATION DU MODULE DE DÉTECTION ET DE COMMUNICATION LGT
INSTALACIÓN DEL MÓDULO DE DETECCIÓN Y COMUNICACIONES DE LGT**

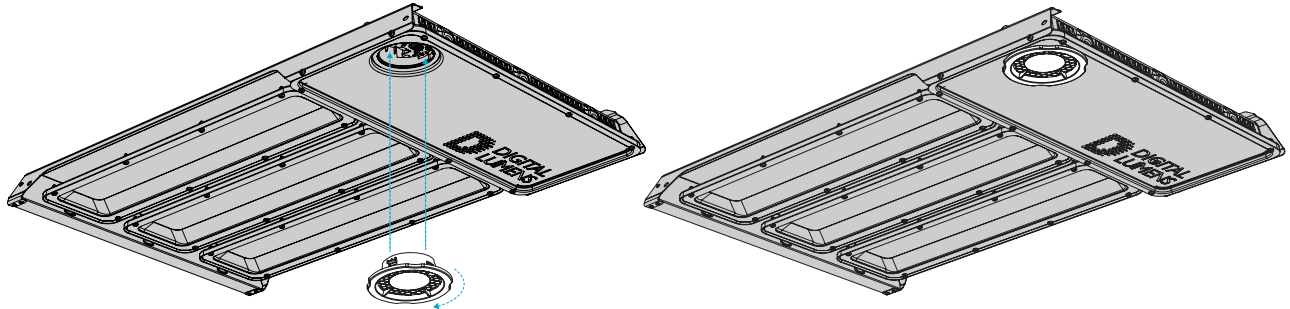

Insert the LGT Module into the LGT Port and twist a 1/4 turn clockwise.

Setzen Sie das LGT-Modul in den ein LGT-Port und drehen Sie eine Vierteldrehung im Uhrzeigersinn.

Insérez le module LGT dans le Port LGT et tournez d'un quart de tour dans le sens des aiguilles d'une montre.

Inserte el Módulo LGT en el puerto LGT y gire 1/4 de vuelta en el sentido de las agujas del reloj.

INSTALLING AN OPTIONAL SENSOR MASK INSTALLIEREN EINER OPTIONALEN SENSORMASKE INSTALLATION D'UN MASQUE DE CAPTEUR EN OPTION INSTALACIÓN DE UNA MÁSCARA DE SENSOR OPCIONAL

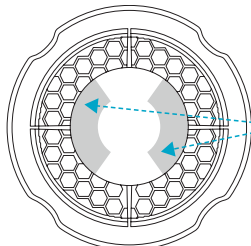

Sensor Mask Decals
Sensormaskenaufkleber
Décalques de Masque de Capteur
Calcomanías de Máscara de Sensor

Masked Sensor Optic
Maskierte Sensoroptik
Optique de Capteur Masqué
Óptica del Sensor Enmascarado

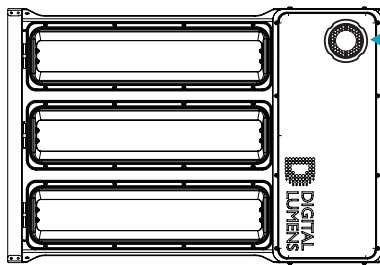

Sensor Optic
Sensoroptik
Capteur Optique
Óptica del Sensor

- ⚠ Sold separately.
- ⚠ Separat erhältlich.
- ⚠ Vendu séparément.
- ⚠ Se vende por separado.

SENSOR MASK ORIENTATION AUSRICHTUNG DER SENSORMASKE ORIENTATION DU MASQUE DU CAPTEUR ORIENTACIÓN DE LA MÁSCARA DEL SENSOR

The sensor mask decals must align with the short edge of the luminaire.

Ausrichtung der Sensormaske Die Aufkleber der Sensormaske müssen an der kurzen Kante der Leuchte ausgerichtet sein.

Les autocollants du masque de capteur doivent être alignés avec le bord court du luminaire.

Las calcomanías de la máscara del sensor deben alinearse con el borde corto de la luminaria.

APPLY SENSOR MASK SENSORMASKE ANWENDEN APPLIQUER LE MASQUE DE CAPTEUR APLICAR MÁSCARA DE SENSOR

One at a time, remove the adhesive backing. Carefully, place each mask decal along either side of the sensor optic, as shown above. Do not cover any other part of the optic.

Entfernen Sie nacheinander die Klebefolie. Platzieren Sie die Aufkleber jeder Maske vorsichtig auf beiden Seiten der Sensoroptik, wie oben gezeigt. Decken Sie keine anderen Teile der Optik ab.

Un à la fois, retirez le support adhésif. Avec précaution, placez chaque autocollant de masque le long de chaque côté du optique du capteur, comme illustré ci-dessus. Ne couvrez aucune autre partie de l'optique.

Uno a la vez, retire el respaldo adhesivo. Con cuidado, coloque las calcomanías de cada máscara a lo largo de cada lado de la sensor óptica, como se muestra arriba. No cubra ninguna otra parte de la óptica.

COMMISSIONING | INBETRIEBNAHME | MISE EN SERVICE | PUESTA EN MARCHA

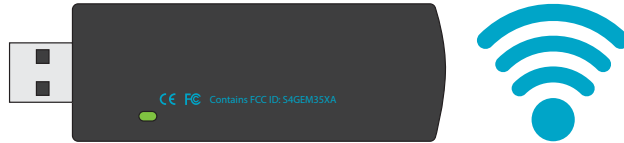

In order for the device to communicate with SiteWorx® (or LightRules), provide the sticker book (or collected serial number label) to the commissioning agent. The device will only communicate after commissioning is complete.

Damit das Gerät mit SiteWorx® (oder LightRules) kommunizieren kann, übergeben Sie das Aufkleberheft (oder das gesammelte Seriennummernetikett) dem Beauftragten. Das Gerät kommuniziert erst nach der Inbetriebnahme ist komplett.

Pour que l'appareil puisse communiquer avec SiteWorx® (ou LightRules), fournissez le carnet d'autocollants (ou l'étiquette du numéro de série collecté) à l'agent de mise en service. L'appareil ne communiquera qu'après la mise en service est complet.

Para que el dispositivo se comunique con SiteWorx® (o LightRules), proporcione el libro de calcomanías (o la etiqueta con el número de serie recopilado) al agente de puesta en marcha. El dispositivo solo se comunicará después de la puesta en marcha. Esta completo.

VISIT OUR SUPPORT CENTER | BESUCHEN SIE UNSER SUPPORT-CENTER | VISITEZ NOTRE CENTRE D'ASSISTANCE | VISITE NUESTRO CENTRO DE SOPORTE

For a repository of knowledge base topics, product documentation, commissioning guides, and troubleshooting, please visit help.siteworx.io.

Für ein Repository mit Themen der Wissensdatenbank, Produktdokumentation, Anleitungen zur Inbetriebnahme und Fehlerbehebung besuchen Sie help.siteworx.io.

Pour un référentiel des rubriques de la base de connaissances, de la documentation produit, des guides de mise en service et de dépannage visiter help.siteworx.io.

Para obtener un repositorio de temas de la base de conocimientos, documentación de productos, guías de puesta en servicio y resolución de problemas visite help.siteworx.io.

Importador mexicano

BrightGrid

S.S. de C.V.

Alfonso Reyes 122
Col. Condesa
Cuahtemoc, Ciudad de México
C.P. 06170, México
Phone +52 55 5350 3957



Copyright © 2024 SiteWorx Software USA, LLC.

All rights reserved. SiteWorx, the SiteWorx logo, We Generate Facility Wellness, LightRules, and any other trademark, service mark, or tradename (collectively "the Marks") are either trademarks or registered trademarks of SiteWorx Software USA, LLC in the United States and/or other countries, or remain the property of their respective owners that have granted SiteWorx Software USA, LLC the right and license to use such Marks and/or are used herein as nominative fair use. Due to continuous improvements and innovations, specifications may change without notice.

DOC-000406-00 Rev G 07-24

